

## BRACKETS DE PARED



NCS-BKT-2U



NCS-BKT-4U

### Descripción:

- Brackets de acero abatibles para montar en pared.
- Fabricados en concordancia con la norma EIA para 19" de ancho.
- Disponibles en diferentes tamaños y capacidades de carga.
- Empacados en bolsa plástica para mayor protección y fácil manejo.
- Garantía de por vida.

### Características técnicas:

- Base preparadas para anclaje a pared.
- Abatibles hacia un solo lado.
- Acabado en color negro con pintura aplicada con sistema electrostático previamente tratado con un proceso de fosfatizado.
- Resistente a la corrosión y cambios de tonalidad.
- Cuerda 12-24.

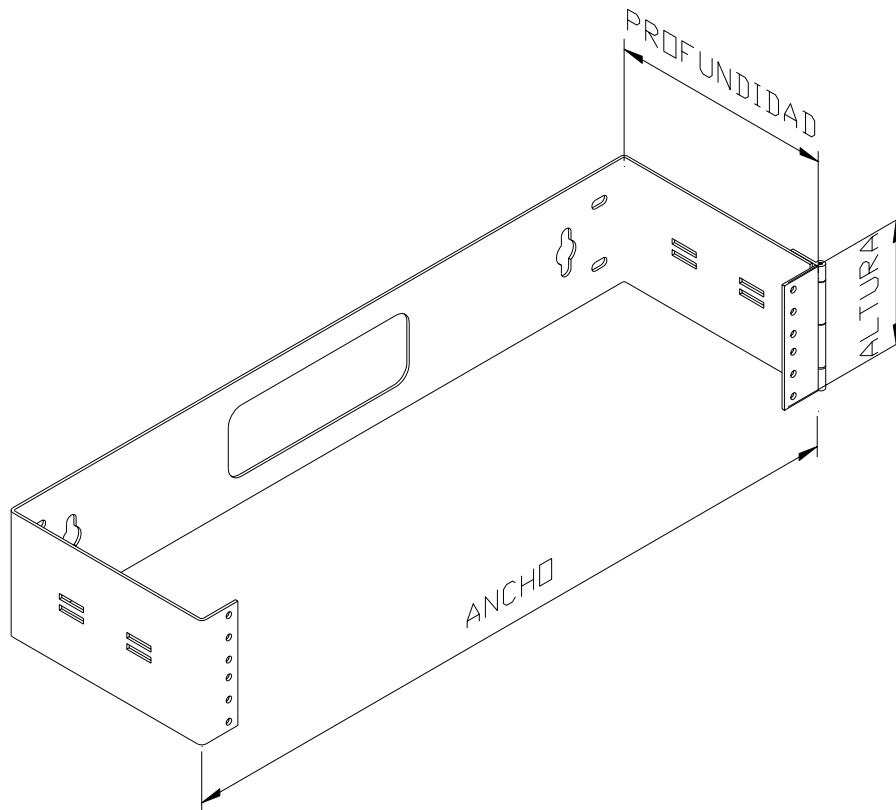

No. De Parte	Descripción	U.R	Altura	Ancho	Profundidad
NCS-BKT-2U	Bracket de pared de 19" abatible.	1	1.75" (44.45 mm)	20.09" (510 mm)	6.30" (160 mm)
NCS-BKT-2U	Bracket de pared de 19" abatible.	2	3.5" (88.9 mm)	20.09" (510 mm)	6.30" (160 mm)
NCS-BKT-3U	Bracket de pared de 19" abatible.	3	5.25" (133.35 mm)	20.09" (510 mm)	6.30" (160 mm)
NCS-BKT-4U	Bracket de pared de 19" abatible.	4	7" (177.8 mm)	20.09" (510 mm)	6.30" (160 mm)